

# Használati utasítás

---

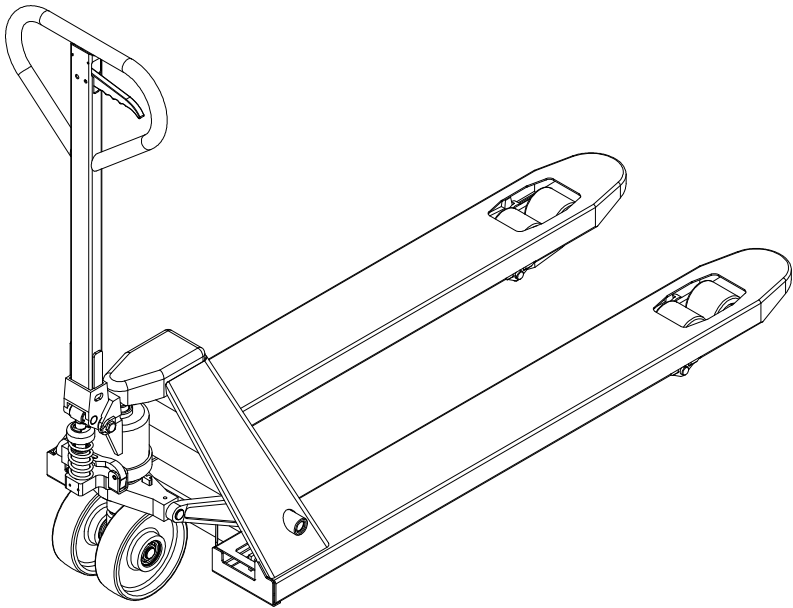

Leírás:

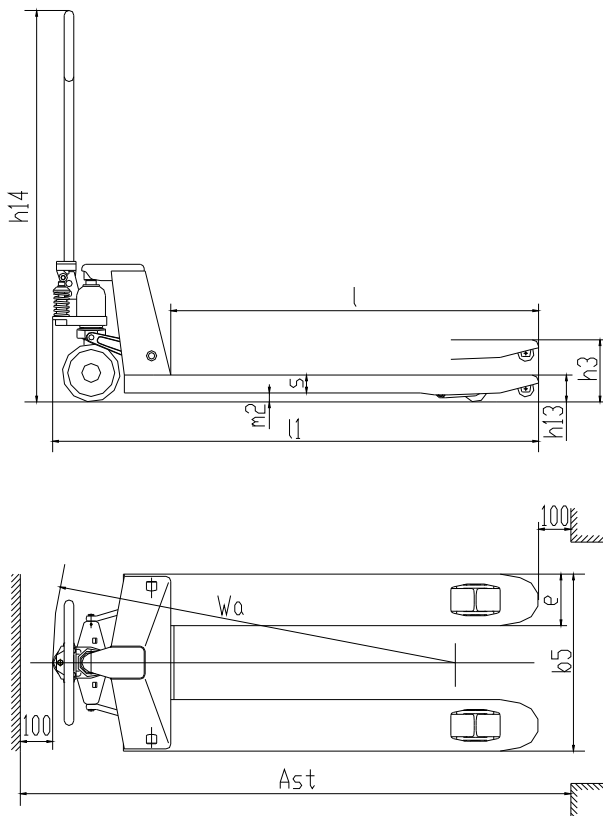

Model	PT2	PM3	HM5	HM6	LNA	HM2
Kapacitás-kg	2500/3000	3000	2500	2000/2500	3000	2500/3000
h13(mm)	83	83	83	75	83	75/83

h3(mm)	198	198	198	190	198	190/198
h14(mm)	1175	1175	1175	1175	1175	1216
L1(mm)	1598	1598	1569	1520	1558	1519
b5(mm)	550/685	540/685	550/680	550/680	520/685	550/680
L(mm)	1220	1220	1200	1150	1220	1150
Wa(mm)	1394	1394	1309	1259	1397	1259

## I. Összeszerelés

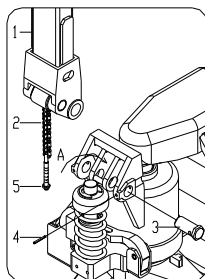

Pic.1

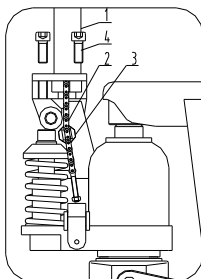

Pic.2

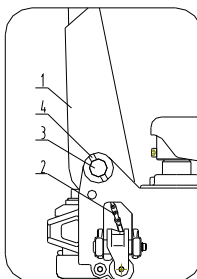

Pic.3

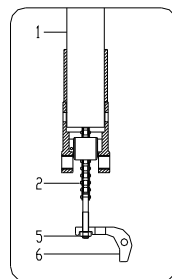

Pic.4

PT2/PM3/HM5/HM6 modellek összeszerelése :

- 1.Kép 1, Helyezze a fogót No1 az A, és a láncot húzza át a biztosító rúdon.
- 2.A biztosító rúddal rögzítse a fogót a megfelelő helyre Pic 1.
3. A biztosító rúd végét kapoccsal rögzítheti.

4. Kép 4 Feszítővas segítségével húzza fel a bütyköket és csúsztassa a csavart No 5 ,ami a lánc végén van No 6

5. Összerelés közben ügyeljen fizikai épségére.

#### IV. Raklapemelő használata

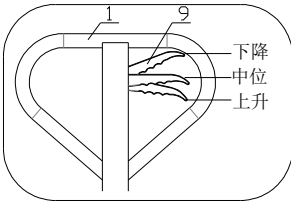

A raklapemelő magasságát a karon lévő fogantyúval lehet szabályozni. A fogantyú felső állásában a kart lefelé nyomva a raklapemelő magasságát növelni lehet. Középső állásban sem növelni, sem csökkenteni nem lehet (a kar mozgására nem reagál az emelő). Alsó állásban a villák

magassága csökkenthető.

#### Figyelmeztetés !

1. Ne terhelje túl a raklapemelőt.
2. Ne dobja magasról az árut a raklapemelőre
3. A raklapemelő mellett állni munka közben veszélyes
4. Tilos lejtőn leparkolni.
5. Kezét, lábát ne tegye a villák alá.
6. Parkolásnál a villákat engedje le
7. Áru mozgásánál ügyeljen az egyensúlyra
8. Amennyiben lifttel közlekedik, az árut tolja be először

9. Mozgó teherautón a raklapemelő használata tilos

## VI. Hibaelhárítás

NO	Állapot	Hiba	Lehetséges megoldás
1	A hidraulikus pumpa nem működik	Alacsony olajsint	Töltsön olajat a tartályba
		Az olaj szennyeződések tartalmaz	Cserélje le az olajat
		Levegő a hidraulikus tartályban	Légtelenítse, töltsse fel a tartályt
2	A raklapemelő nem tartja meg a magasságot	Az olaj szennyeződések tartalmaz	Cserélje le az olajat
		Nem lehet a fogantyút a megfelelő pozícióba állítani	Cserélje ki a fogantyút
		A leengedő szelep helytelenül van beállítva	Állítsa be a szelepet
		A tömítés megsérült	Cserélje ki a tömítést
3	Olajfolyás	A tömítés megsérült	Cserélje ki a tömítést

